

1- Tracez sur votre plaque de PVC (160 x 360) les traits de coupe et de pliage de votre support en utilisant les renseignements suivants:

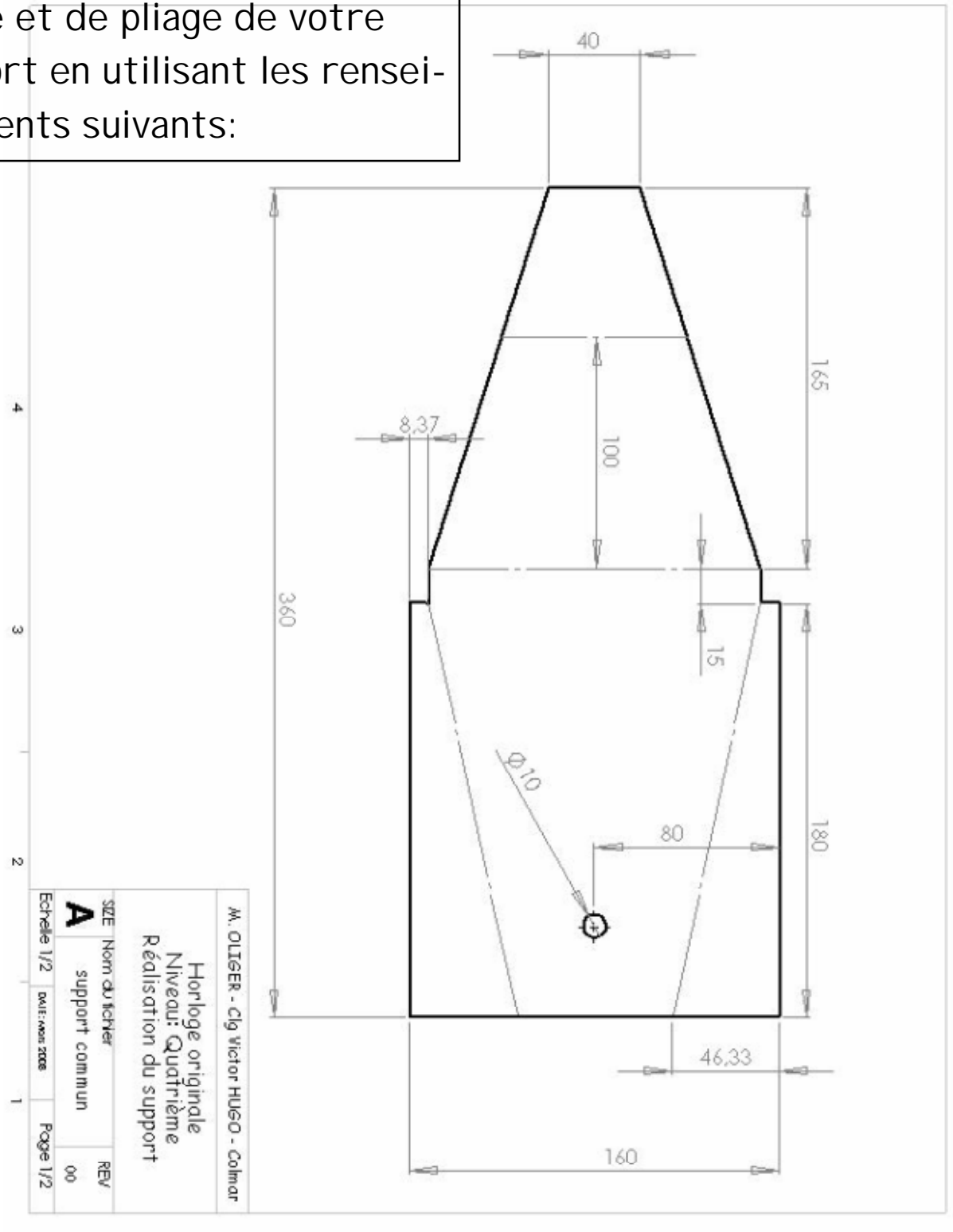

Dossier de fabrication de l'horloge originale

Répondez aux questions suivantes avant de passer à la fabrication de votre support.

1- Avec quoi allons-nous tracer les lignes de coupe et de pliage sur notre plaque de PVC ?

.
. .
. .
. .

2- Suivant quelles lignes faudra-t-il couper la plaque de PVC (lignes continues ou discontinues)

.
. .

3- Avec quel outil allons-nous couper la plaque de PVC ?

.

.
4- Cet outil présente-t-il des dangers ?

.

5- Si vous avez répondu OUI à la question précédente, indiquez ci-dessous les dangers qui peuvent y exister.

.
. .
. .

6- Quel outil faudra-t-il utiliser pour plier la plaque de PVC ?

.
. .

7- Quel outil nous permettra de plier la plaque de PVC suivant un angle bien précis ?

.
. .

Dossier de fabrication de l'horloge originale

Utilisez un rapporteur d'angle et le modèle pour trouver les 4 angles de pliage qui seront à faire sur le support.

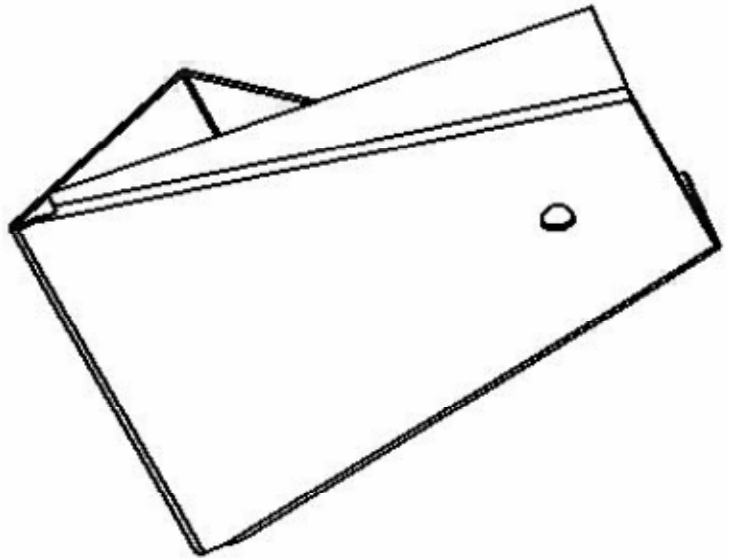

Pliage 03 =

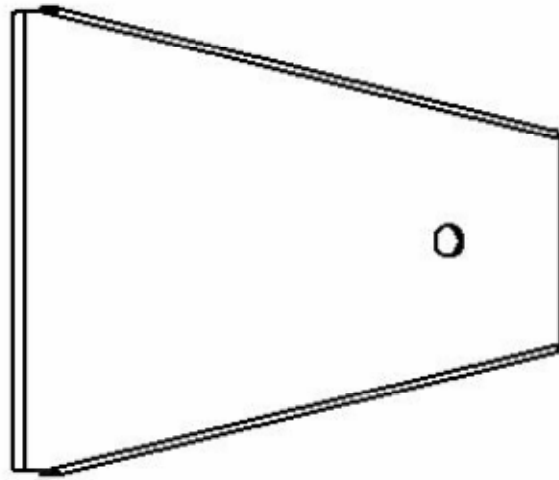
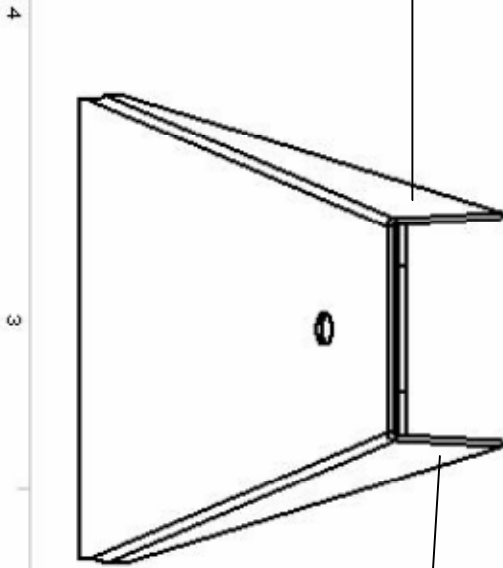

2

Pliage 04 =

Pliage 01 =

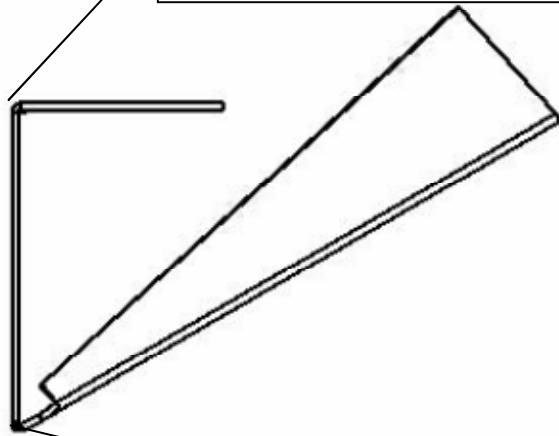

Pliage 02 =

M. OLIGER - Clg Victor HUGO - Colmar	Horloge originale Niveau: Quatrième Réalisation du support		REV
SIZE Norm du fichier	A	support commun	00
Echelle 1/2	DATE: mars 2008	Page 2/2	1

Dossier de fabrication de l'horloge originale

Réalisez l'assemblage de votre horloge

COLLAGE DE L'AIMANT SUR L'AIGUILLE DES MINUTES

N°	Opération	Observation	Outils
1	Couper l'aiguille des minutes à une longueur correspondante au rayon du CD		Réglet ou CD
2	Coller l'aimant miniature sur l'extrémité de l'aiguille des minutes (face arrière de l'aiguille)		Colle cyanolite ou PVC

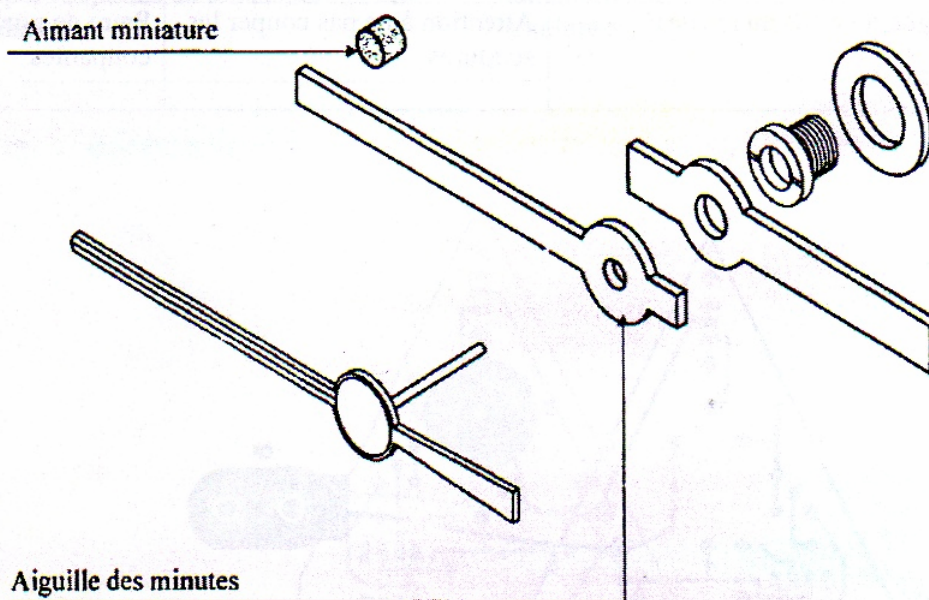

Dossier de fabrication de l'horloge originale